

nanohaus

One SE

VENVO SERIES

¿Cómo instalar la One SE en la puerta?

Antes de empezar.

Para instalar tu Nanohaus, sacá las piezas de la caja y asegúrate de tener todo a la mano. No te preocupes por nombres raros, acá te explicamos qué es cada cosa:

- **Cerradura Interna:** La pieza rectangular grande que va dentro del borde de la puerta.
- **Cilindro / Tambor:** La pieza metálica donde se inserta la llave física tradicional.
- **Panel exterior:** La parte de la cerradura que tiene el teclado numérico y queda fuera de casa.
- **Panel interior:** La parte de la cerradura que va dentro de tu casa.
- **Placa metálica y goma protectora:** Las bases que sujetarán el panel interior a la puerta.
- **Batería recargable:** Es la pila grande que le dará energía a todo.
- **Tornillos varios:** Pequeños, medianos y largos.

Instalación: Paso a paso.

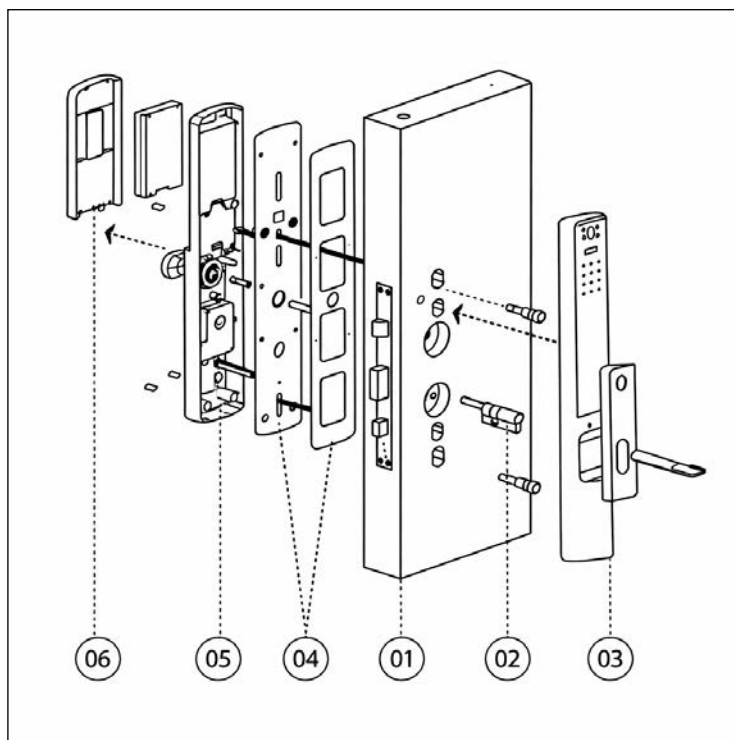

1. **Colocá la cerradura interna:** Introducila en el hueco del borde de la puerta y fíjala firmemente con los cuatro tornillos más pequeños.
2. **Instalá el cilindro (donde va la llave normal):** Ponelo asegurándote de que la tira de metal (cobre) mire hacia adentro de tu casa.
3. **Ajustá la tira de metal:** Esta tira debe sobresalir unos 2 centímetros (18-20 mm) de la puerta; cortá el sobrante con cuidado.
4. **Montá el panel exterior:** Apoyalo en la cara de afuera de la puerta, pasando el cable con cuidado hacia el interior.
5. **Fijá la base interior:** Poné la goma protectora, encima la placa metálica y atorníllas al panel exterior usando dos tornillos largos.
6. **Conectá el cable:** Enchufa con suavidad el cable que viene del panel exterior al conector del panel interior.

7. **Colocá el panel interior:** Alinealo bien contra la puerta y aseguralo a la base metálica con cuatro tornillos medianos.
8. **Poné la batería y reinicia:** Insertá la batería, poné la tapa y usá un clip en el agujerito trasero por 5 segundos para que te avise que se ha inicializado.

Verificación final

Antes de cerrar la puerta por primera vez, realizá el “check” de estas verificaciones:

- ¿La tira de metal del cilindro se cortó a la medida correcta (aprox. 2 cm por fuera de la puerta)?
- ¿El cable que une ambos paneles está bien conectado y no quedó pellizcado?
- ¿Ambos paneles (exterior e interior) están firmes y no se mueven al tocarlos?
- ¿Al presionar el botón de reinicio, escuchaste a la cerradura decir "Inicialización exitosa" (o Initialization successful)?

Estos pueden ser algunos problemas que pueden suceder si tuviste problemas en el check:

- **Cortar mal la tira de cobre del cilindro:** Si la dejas muy larga o muy corta, la cerradura se trabará o no girará. **Cómo evitarlo:** Siempre medí que sobresalga solo entre 18 y 20 mm de la puerta plana **antes** de cortarla.
- **Aplastar el cable de conexión:** Si pellizas el cable al unir los paneles con los tornillos, la pantalla exterior no encenderá o fallará. **Cómo evitarlo:** Pasá el cable por el hueco con cuidado y acomódalo en un espacio libre donde ningún tornillo lo presione.
- **Olvidar reiniciar la cerradura:** Si no la reinicias, pueden quedar guardadas configuraciones de prueba de la fábrica. **Cómo evitarlo:** Usa la herramienta fina para mantener presionado por 5 segundos el pequeño botón de reinicio antes de empezar a programar tus huellas.

Configurar Administradores y Usuarios.

Administradores vs. Usuarios: ¿Cuál es la diferencia?

Un **administrador** es la persona con el control total: no solo puede abrir la puerta, sino que tiene autorización para cambiar configuraciones y decidir quién más puede entrar. En cambio, un **usuario** únicamente tiene permiso para abrir y cerrar la puerta. Puedes tener hasta 9 administradores y compartir el acceso con un total de 300 usuarios.

Comparativa de Métodos de Acceso

Método	Cuántos se pueden agregar	Nivel de seguridad	Dificultad de configuración
Huella Dactilar	Hasta 300 en total*	Muy Alto	Muy fácil
Contraseña	Hasta 300 en total*	Alto	Fácil
Tarjeta IC	Hasta 300 en total*	Medio	Muy fácil
Rostro	Hasta 300 en total*	Muy Alto	Fácil

(La capacidad máxima de 300 usuarios se comparte entre todos los métodos combinados).

Cómo agregar una Huella Dactilar

Prerrequisito: Debes haber registrado a un administrador primero.

1. Tocá el panel con los botones * y # para encender la pantalla.
2. Identifícate con tu huella o clave de administrador.
3. Presiona 1 para ir a Ajustes de Cerradura, y de nuevo 1 para Agregar Usuario.
4. Colocá el dedo de la nueva persona sobre el sensor hasta que escuches que se guardó con éxito.
5. Presioná * para salir del menú y terminar.

Cómo agregar una Contraseña

Prerrequisito: Debes haber registrado a un administrador primero.

1. Despertá la pantalla presionando * y #.
2. Ingresá tu acceso de administrador para que la cerradura te reconozca.
3. Presioná 1 (Ajustes de Cerradura) y luego 1 (Agregar Usuario).
4. Escribí la nueva contraseña numérica y presiona # para confirmarla.
5. Tocá la tecla * para volver atrás y salir.

Tip de uso: Si alguien te está mirando, la cerradura tiene una función de "privacidad": puedes teclear números falsos antes y después de tu clave real (por ejemplo: 888TUCLAVE999) y luego tocar #. ¡La puerta se abrirá igual y nadie sabrá tu contraseña real.

Cómo agregar una Tarjeta RFID (TAG)

Prerrequisito: Debes haber registrado a un administrador primero.

1. Toca * y # para activar la cerradura.
2. Verifica tu identidad de administrador.
3. Presiona 1 para entrar a Ajustes y nuevamente 1 para Agregar Usuario.
4. Acerca la tarjeta IC a la zona de lectura del panel frontal.
5. Presiona * para finalizar el proceso.

Cómo agregar un Rostro

Prerrequisito: Debes haber registrado a un administrador primero.

1. Encendé la pantalla tocando * y #.
2. Ingresá tu acceso de administrador.
3. Ingresá al menú de usuarios presionando 1 y luego 1 para agregar. (Nota: También podés agregar rostros con privilegios de administrador presionando 4 en el menú principal).
4. Seguí las instrucciones de voz y posiciona el rostro frente a la cámara de la cerradura.
5. Tocá * para guardar y salir.

- **Tip de uso:** Al registrar el rostro por primera vez, asegurate de no llevar gafas de sol, gorras muy bajas ni mascarillas, para que el sistema capture tus rasgos principales correctamente.

Eliminar Usuarios

Método 1: Eliminar un usuario específico

Usá este método cuando solo querés quitarle el permiso a una persona (o desactivar una tarjeta perdida), manteniendo intactos a los demás usuarios.

1. Tocá el teclado con * y # para despertar la pantalla.
2. Ingresá tu huella o clave de administrador para que la cerradura sepa que eres tú.
3. Presioná el número 1 (Ajustes de cerradura) y luego el número 2 (Eliminar usuario).
4. Ingresá la huella, la contraseña, la tarjeta o el número de ID de la persona que deseas borrar.
5. Tocá la tecla * para salir. Esa persona ya no tiene forma de entrar.

Método 2: Eliminar todos los usuarios a la vez (Reset)

Este proceso borrará ABSOLUTAMENTE TODO. Se eliminarán todas las huellas, contraseñas, rostros y tarjetas registradas, incluyendo tu propio acceso de administrador:

1. Andá al panel interior de la puerta (dentro de tu casa).
2. Buscá el pequeño agujero que está en medio de los botones de abrir/cerrar.
3. Usá un clip o la herramienta incluida para presionar el botón oculto dentro del agujero durante **5 segundos** sin soltar.
4. Vas a escuchar a la cerradura decir "Initialization successful" (Inicialización exitosa). La cerradura ha quedado limpia y de fábrica.

Si la persona que se fue era el único administrador, o si olvidaste tu propia clave maestra, no te vas a quedar fuera de tu propia casa. Simplemente **aplica el Método 2 (Reset)** desde la parte interior de la puerta. Al hacer esto, la cerradura olvidará al administrador anterior y te permitirá entrar temporalmente con la clave de fábrica "123456". Luego de eso, podrás registrarte vos mismo como el nuevo dueño y administrador.

Configuración General

Volumen

¿Para qué sirve? Te permite subir el volumen si la puerta está en un ambiente ruidoso, o bajarlo/silenciarlo para no despertar a nadie si llegas tarde a casa.

¿Cómo hacerlo?

1. Despierta el teclado (* y #) e ingresa tu acceso de administrador.
2. Presiona 1 (Ajustes de cerradura), luego 2 (Ajuste de volumen).
3. Presiona 1 para subir el volumen, o 2 para bajarlo.

Idioma

¿Para qué sirve? Para que el asistente de voz de la cerradura te hable en el idioma que te resulte más cómodo.

¿Cómo hacerlo? Simplemente toca la pantalla para encenderla y escribe el código directo seguido de #.

Los más usados son:

- Español: 555666886#
- Inglés: 555666880#
- Portugués: 555666882#

Conectar a tu red WiFi (App Tuya)

¿Para qué sirve? Para recibir alertas, ver quién entró y dar accesos temporales desde cualquier lugar usando tu teléfono inteligente.

¿Cómo hacerlo?

En la cerradura:

1. Entra al menú de administrador (* y #), presiona 2 (Ajustes Inalámbricos) y luego 1 para poner la cerradura en modo "Emparejar".

En tu celular:

1. Abre la app Tuya, toca el botón + (Agregar dispositivo).
2. Elige la categoría "Cámara y Cerradura" (Camera&Lock) y luego "Cerradura WiFi".
3. Asegúrate de estar conectado a una red WiFi 2.4G, con el Bluetooth y Ubicación encendidos.
4. Confirma que la luz parpadea rápido, selecciona "Modo EZ" (EZ Mode) y espera a que se conecte.

Bloqueo Automático

¿Para qué sirve? Para que no tengas que preocuparte de echar llave al salir. El motor pasará el pasador (las tres trabas) automáticamente 15 segundos después de que se haya abierto la puerta.

¿Cómo hacerlo?

1. En el estado de fábrica (o tras hacer un reset), presiona 888# o 99988777# para entrar al Menú de Mantenimiento.
2. Presiona 4 (Cierre Automático).
3. Presiona 1 para Activar o 2 para Desactivar.

Resolución de Problemas

La cerradura no responde al tocar el teclado.

¿Cuándo pasa esto generalmente? Cuando la batería está completamente agotada o el sistema se bloqueó por seguridad.

- SOLUCIÓN RÁPIDA (intenta primero esto — 2 min): Espera 90 segundos; si alguien ingresó mal la clave 5 veces, la cerradura se bloquea y no responde durante ese tiempo.

- **SOLUCIÓN COMPLETA** (si lo anterior no funcionó): Si la pantalla sigue apagada, la batería se agotó por completo. Conecta una batería portátil (Power Bank) de 5V al puerto de emergencia exterior para encenderla o usa tu llave física mecánica.

El teclado se bloqueó (error 5 veces)

¿Cuándo pasa esto generalmente? Cuando se ingresan contraseñas, huellas o tarjetas incorrectas 5 veces seguidas.

- **SOLUCIÓN RÁPIDA** (intenta primero esto — 2 min): El bloqueo dura exactamente 90 segundos. Solo espera ese minuto y medio sin tocar nada; la cerradura volverá a la normalidad sola.
- **SOLUCIÓN COMPLETA** (si lo anterior no funcionó): Si estás del lado de adentro o tienes a alguien adentro, se puede entrar al modo de administrador desde los ajustes del panel trasero para desbloquearla de inmediato. Por fuera, la única alternativa inmediata es usar la llave mecánica.

La cerradura emite alarma constante

¿Cuándo pasa esto generalmente? Por batería críticamente baja, manipulación forzada o intentos fallidos.

- **SOLUCIÓN RÁPIDA** (intenta primero esto — 2 min): Identifica el sonido. Si suena **cada vez que abres la puerta**, es la alarma de bajo voltaje (batería por debajo de 6.9V); te quedan menos de 200 aperturas, ¡cárgala pronto!. Si es un sonido fuerte y constante, ingresa tu huella o clave válida para silenciarla (alarma por 5 errores).
- **SOLUCIÓN COMPLETA** (si lo anterior no funcionó): Si la alarma es de manipulación (anti-palanca), verifica que los tornillos de los paneles estén bien ajustados contra la puerta.

No puedo conectar la cerradura al WiFi

¿Cuándo pasa esto generalmente? Al usar redes WiFi incompatibles o no configurar primero un administrador.

- **SOLUCIÓN RÁPIDA** (intenta primero esto — 2 min): Verifica en tu celular que estás usando una red WiFi 2.4G (las redes 5G no funcionan). Asegúrate también de que tu celular tenga el Bluetooth y la Ubicación (GPS) encendidos.
- **SOLUCIÓN COMPLETA** (si lo anterior no funcionó): La cerradura prohíbe conectarse a internet si está vacía. Debes configurar al menos UN administrador (huella/clave) antes de intentar emparejarla. Luego, elige "Modo EZ" en la aplicación cuando la luz esté parpadeando rápidamente.

Se quedó sin batería la cerradura y no puedo entrar

¿Cuándo pasa esto generalmente? Al ignorar las advertencias de "Batería baja" que la cerradura emite semanas antes de apagarse.

- **SOLUCIÓN RÁPIDA** (intenta primero esto — 2 min): Busca una llave física mecánica (se entregan 2 con el equipo). Retira la cubierta del cilindro en el panel exterior y abre la puerta como una cerradura tradicional.
- **SOLUCIÓN COMPLETA** (si lo anterior no funcionó): Consigue un **"Power Bank" (cargador portátil de celular) de 5V** y conéctalo al puerto de emergencia exterior. Esto le dará energía suficiente para que pongas tu huella, entres a casa y saques la batería recargable para enchufarla a la pared.

La puerta abre pero el seguro no cierra solo

¿Cuándo pasa esto generalmente? El modo de "Cierre Automático" está apagado de fábrica o hubo un reset reciente.





- **SOLUCIÓN RÁPIDA** (intenta primero esto — 2 min): Entra al Menú de Mantenimiento (888# o 99988777#) presiona el número 4 y luego 1 para habilitar el "Cierre automático" (Automatic Locking). Ahora la puerta se bloqueará 15 segundos después de abrirse.
- **SOLUCIÓN COMPLETA** (si lo anterior no funcionó): Revisa el "Tiempo de espera para cierre" (opción 3 del mismo menú) y asegúrate de que esté configurado entre 2 y 5 segundos.

La app Tuya no muestra el historial de accesos

¿Cuándo pasa esto generalmente? Por desconexión del WiFi o porque el reloj interno de la cerradura está mal configurado.

- **SOLUCIÓN RÁPIDA** (intenta primero esto — 2 min): Acércate a la cerradura, despierta el teclado y verifica que siga conectada al WiFi. Luego revisa el historial localmente ingresando como administrador y yendo a 4. Más Ajustes > 2. Consultar registros.
- **SOLUCIÓN COMPLETA** (si lo anterior no funcionó): Es muy probable que la hora de la cerradura esté mal. Ve a 4. Más Ajustes > 1. Ajustes de Tiempo y pon la fecha correcta (Formato: 20_Año_Mes_Día_Hora_Minuto). El historial nuevo debería empezar a registrarse bien.

Tabla de Códigos de Sonidos y Alertas

¿Qué hace la cerradura?	¿Qué significa en lenguaje simple?	¿Qué debo hacer?
Pita cada vez que abro la puerta	 Batería baja (Menos de 6.9V)	Cargar la batería lo antes posible. Quedan aprox. 100-200 aperturas máximas.
Alarma constante por 90 segundos	 Bloqueo temporal por seguridad	Alguien se equivocó 5 veces. Espera 1 minuto y medio sin tocar el equipo.
Alarma fuerte tipo sirena repentina	 Intento de apertura forzada / Palanca	Autentícate con tu huella/código para silenciarla y verifica la puerta.
Voz dice: "Initialization successful"	 Reinicio a valores de fábrica exitoso	Tu cerradura está como nueva. Ingresa con la clave 123456 para volver a configurarla.